

"Schutzvermerk nach DIN ISO 16016 beachten" - "Please pay attention to copyright note DIN ISO 16016"

ISO (1 : 2)

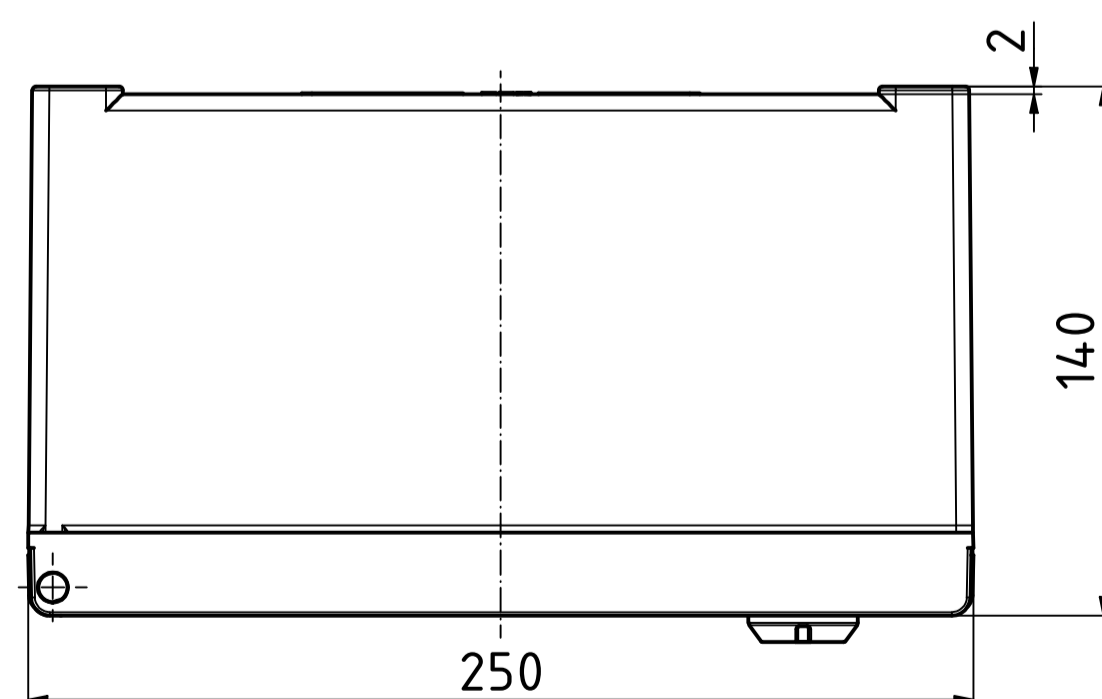
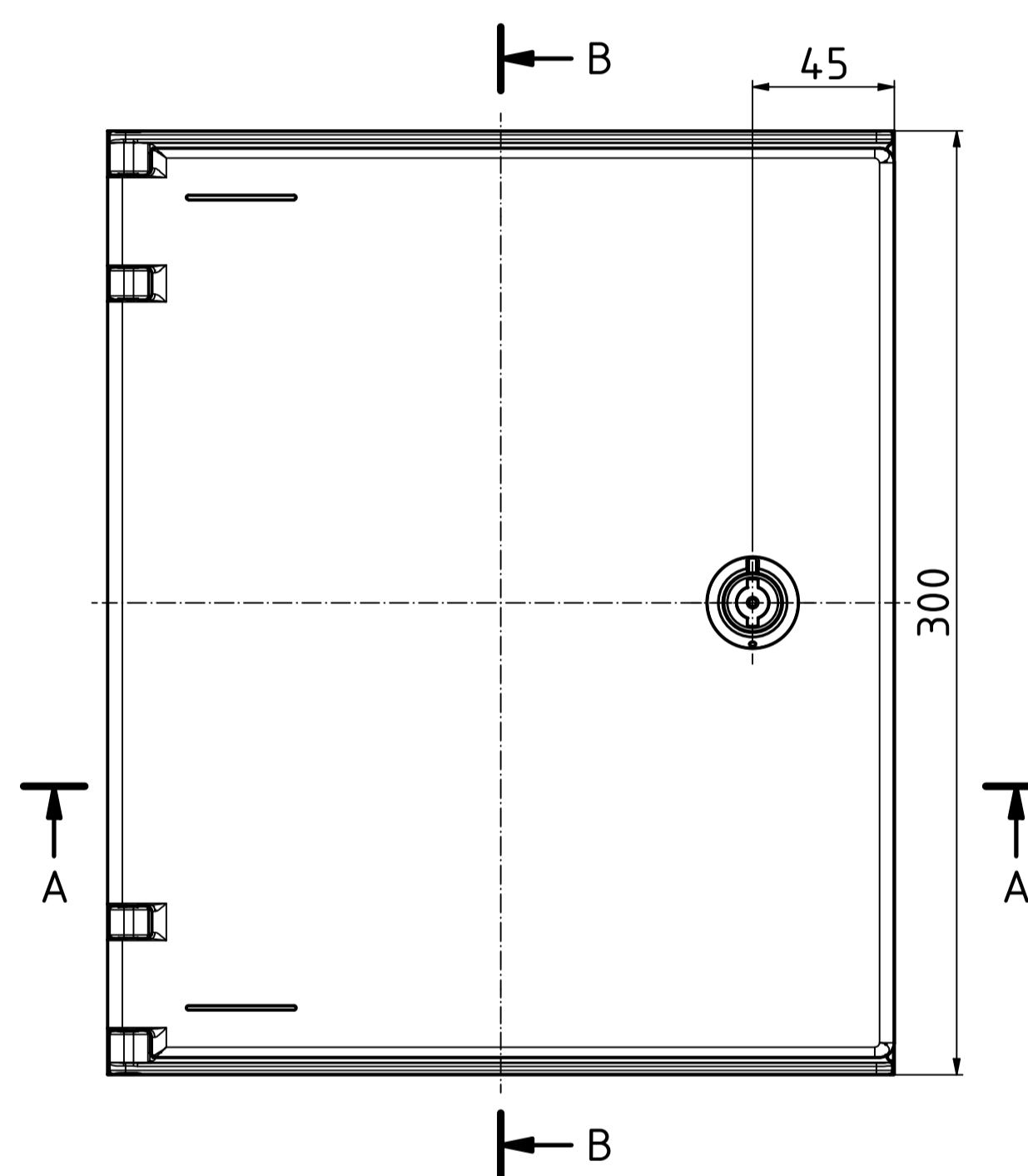
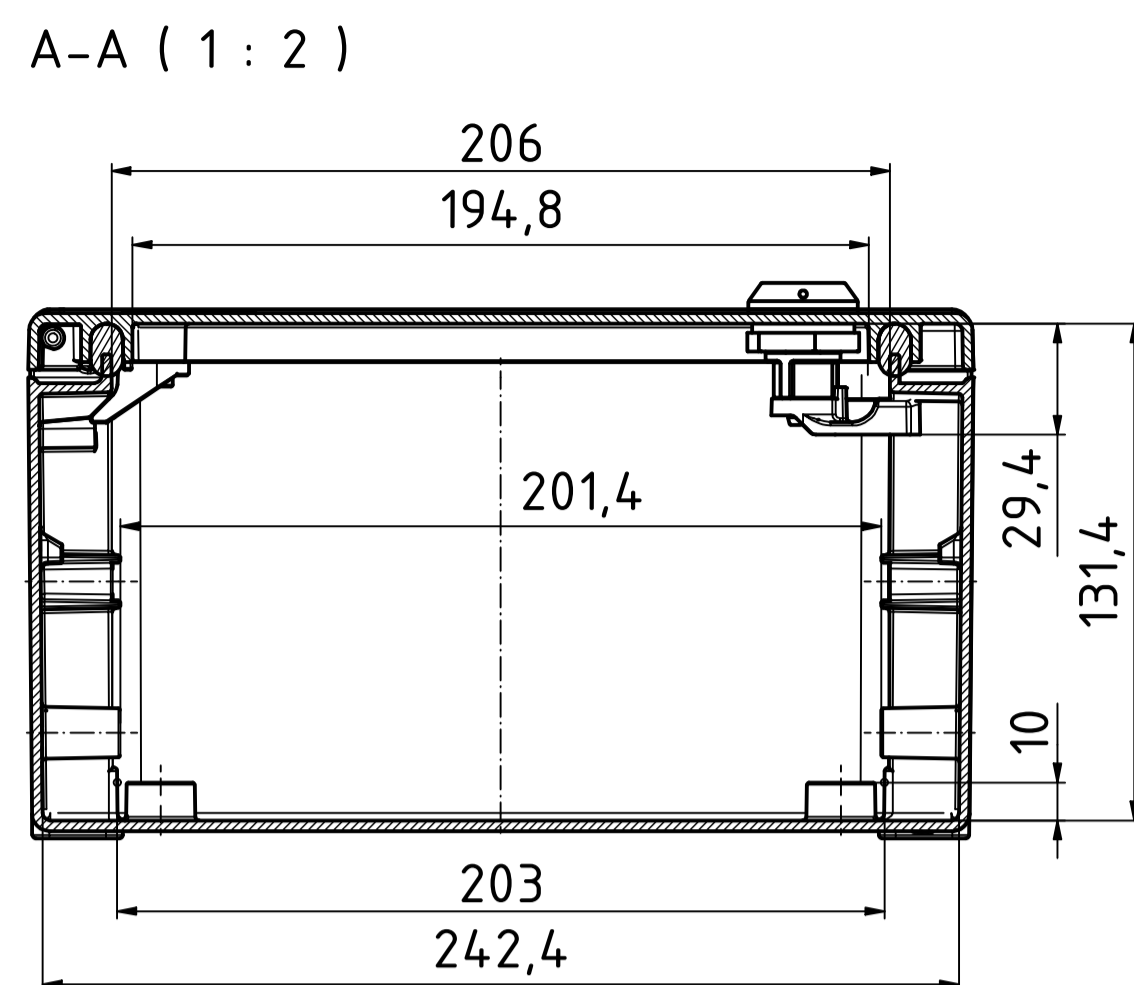
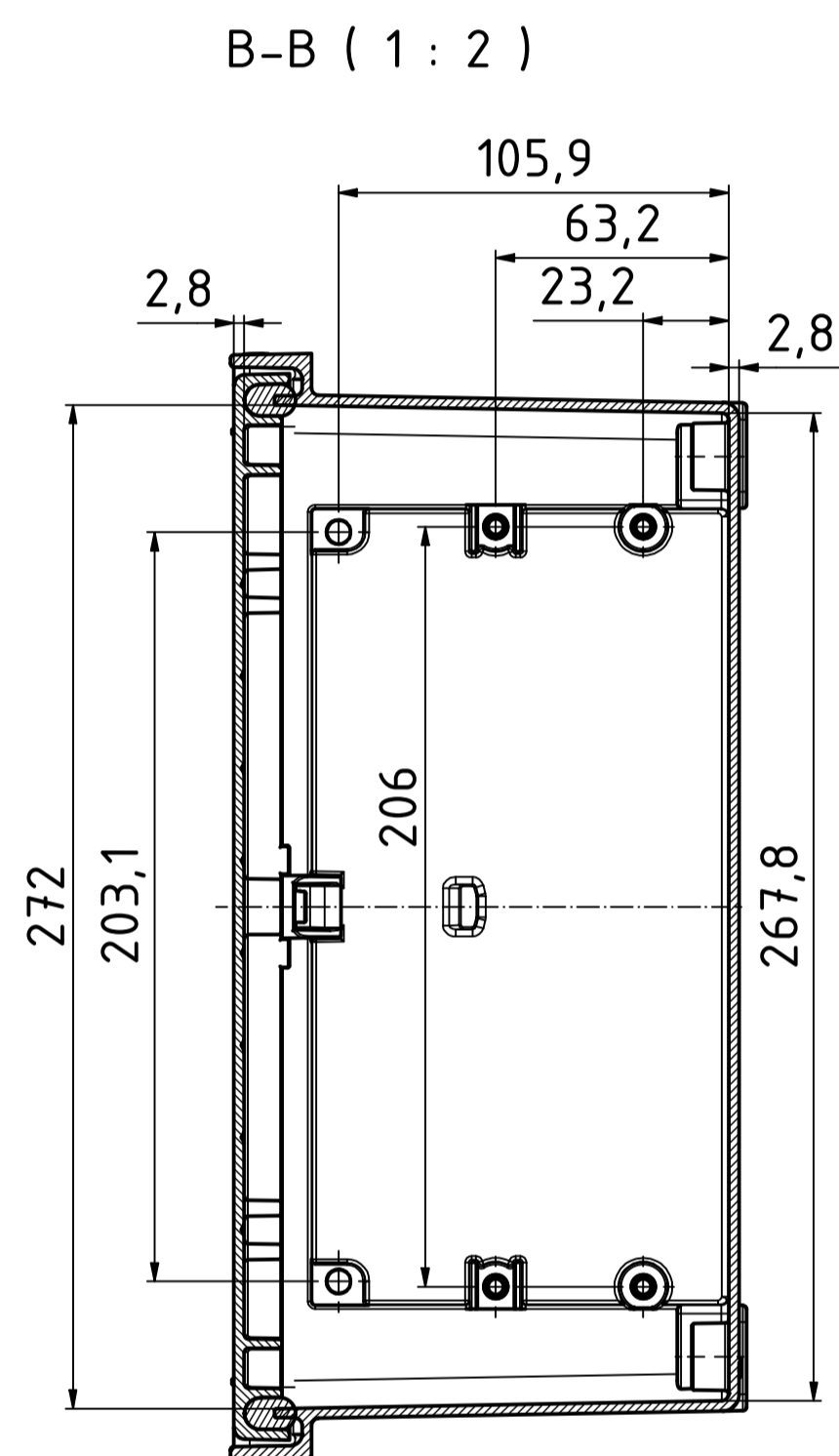
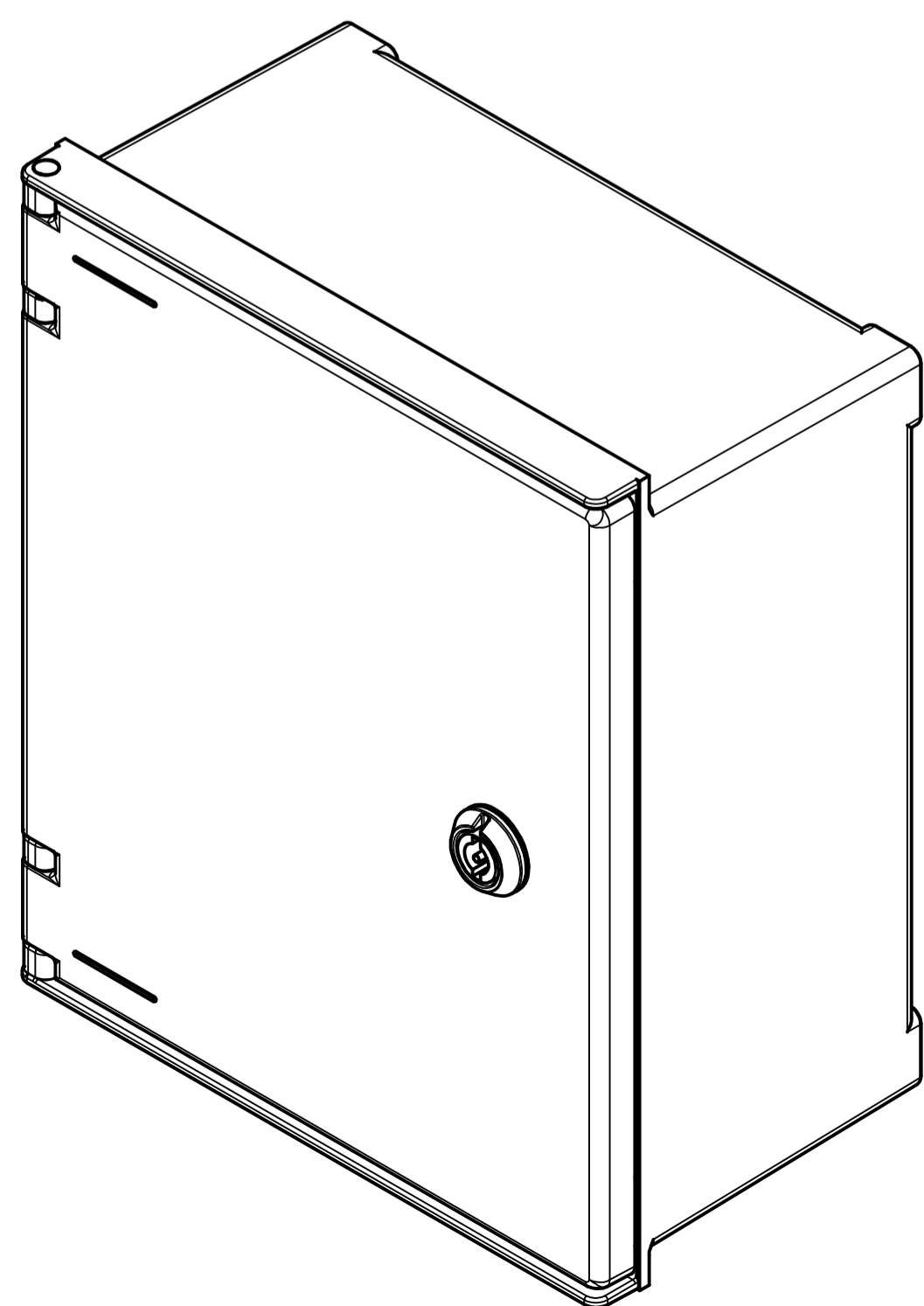

M6 - 8mm tief/deep (4x)

Unterteil/base (1 : 2)

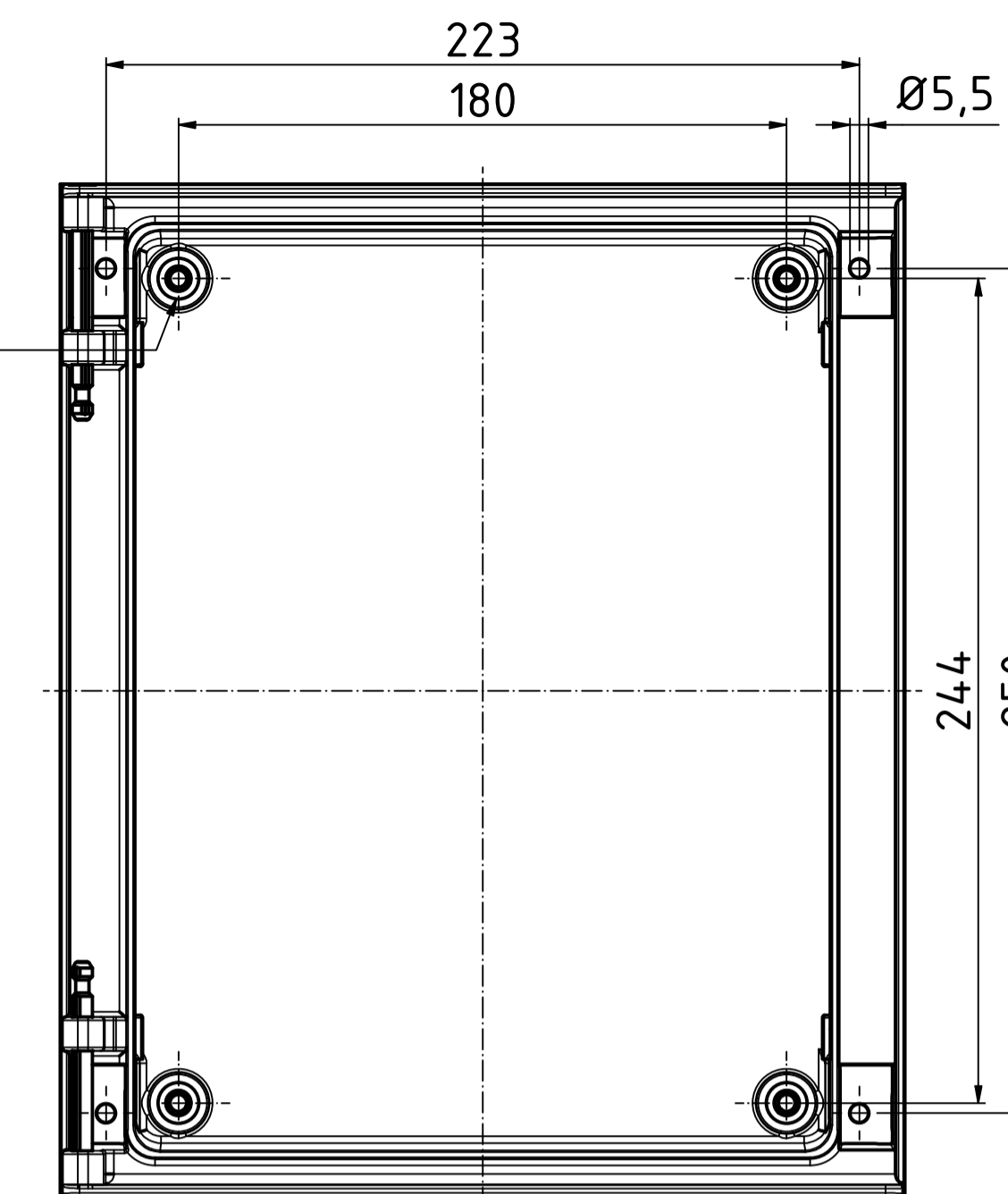

Toleranzen für die Gehäusebauteile nach DIN 16901-140

Bearbeitungshinweis:
Fertigungsbedingt können bei diesem Gehäuse nur Ausschnitte und Durchgangsbohrungen gefertigt werden.
Die Montage von Einpressteilen ist bei dieser Gehäuseserie nicht möglich.
Das Aufbringen von Beschriftungen im Druckverfahren ist nicht möglich.

Tolerances for the enclosure components according to DIN 16901-140

Manufacturing note:
For manufacturing reasons, only cut-outs and through-holes can be machined in this enclosure.
The assembly of press-fit parts is not possible in this enclosure series.
It is not possible to attach printing markings.

Achtung,
 Maßstab beachten (1:2)

Maßstab/ Scale:	1:2	
Zeichnungs-Nr. / Drawing-No.:	1K 5460.002.02	
Artikel / Article:	Polysafe PS 321	
Katalogzg./Catalogue draw.		
A.Nr./ Alt.No.:	19.04.2021	
Datum/ Date:	30.04.2019 AH	
DISK: 24.04.279.idw Datum/Date: 30.04.2019 AH		